

HALO 7R



MANUAL DE USUARIO

PROFESSIONAL LIGHTING

CONTENIDO

Capítulo 1 Instalación y atención.....	1
1.1 Mantenimiento.....	1
1.2 Declaración	1
1.3 Precauciones de seguridad	1
1.4 Descripción producto	2
1.5 Cableado de señal DMX	2
1.6 Colgado (Opcional)	3
1.7 Descripción de botones	4
Capítulo 2 Panel de Operación	4
2.1 Interfase	5,6
Capítulo 3 Descripción del canal	7
3.1 Tabla de canales	7,8,9

Capítulo 1 Instalación y atención

1.1 Mantenimiento

- Para reducir el riesgo de descarga eléctrica o incendio, no exponga esta unidad a la lluvia o la humedad.
- El uso intermitente prolongará la vida útil de este artículo.
- Limpie el ventilador, la red del ventilador y la lente óptica para mantener un buen estado de funcionamiento.
- No utilice alcohol ni ningún otro disolvente orgánico para limpiar la carcasa.

1.2 Declaración

El producto tiene un rendimiento perfecto y un embalaje de integridad. Todos los usuarios deben cumplir estrictamente con las advertencias y las instrucciones de funcionamiento que se indican. No estamos a cargo de ningún resultado por mal uso. Cualquier daño que resulte del mal uso no está dentro de la garantía de la Compañía. Cualquier avería o problema causado por el descuido del manual tampoco está a cargo de los concesionarios.

Nota: Toda la información está sujeta a cambios sin previo aviso.

1.3 Precauciones de seguridad

- Para garantizar la vida útil del producto, no lo coloque en lugares húmedos ni en ambientes a más de 60 grados.
- Monte siempre esta unidad en un lugar seguro y estable.
- La instalación o el desmontaje deben ser realizada por un ingeniero profesional.
- Usando la lámpara, la tasa de cambio del voltaje de alimentación debe estar dentro de $\pm 10\%$, si el voltaje es demasiado alto, acortará la vida útil de la luz; Si no es suficiente, influirá en el efecto.
- Reinicielo 20 minutos más tarde después de apagar la luz, hasta que se enfríe por completo. El cambio frecuente reducirá la vida útil de las lámparas y bombillas; El uso intermitente mejorará la vida útil de bombillas y lámparas.
- Para asegurarse de que el producto se utilice correctamente, lea atentamente el Manual.
- Favor de mantener la ventilación con una distancia mínima de 1 metro para que sea
- suficiente.
- La ventilación no debe impedirse cubriendo las aberturas de ventilación con objetos,
- tales como periódicos, manteles, cortinas, etc.
- **IMPORTANTE:** No situar el aparato sobre fuentes de flama viva, como pueden ser
- velas encendidas.
- Tener cuidado si es que sitúa el aparato en lugares con climas tropicales y/o
- templados.
- Favor de conectar a la toma de corriente de la red eléctrica con una conexión de
- puesta a tierra de protección.
- Las instrucciones para el montaje e interconexión son correctas y seguros del aparato
- en sistemas multimedia.



-
- Este símbolo no debe usarse para otras terminales de conexión de puesta a tierra.
 - Donde se utilice como dispositivo de desconexión una clavija de red eléctrica, o un conector de aparato, el dispositivo de desconexión debe permanecer fácilmente operativo.
- El interruptor multipolar debe permanecer fácilmente operativo.
- **ADVERTENCIA:** Para evitar daños, este aparato tiene que estar firmemente anclado al suelo/pared según las instrucciones de instalación.
 - Favor de no exponer al goteo o el ingreso de agua, de igual forma no deben situar objetos llenos de líquidos como los vasos, sobre el aparato.
 - Donde se vaya a conectar el dispositivo, se debe encontrar libre de obstáculos que puedan afectar la función de la clavija o el cordón de alimentación.

1.4 Descripción del producto

- Lámpara: MSD 230W/250W (vida útil: 2200 horas Temperatura de color: 8000K)
- Modo de canal: 18 canales DMX512
- Movimiento de Paneo: 540° (16 bits) Corrección eléctrica
- Movimiento de Tildeo: 270° (16 bits) Corrección eléctrica
- Increíble dot matrix, interruptor de cuatro tactos y espectáculo de giro de 180°
- Rueda de color: una rueda de colores con 14 tipos de colores
- Gobo: 14 gobos
- Rueda de efectos: rotación de 1 prisma de 48 Caras, movimiento de efectos, escarcha
- 0-100% de atenuación mecánica, atenuación mecánica y atenuación libre disponibles.
- Control macro disponible.
- Sistema óptico de lentes focuse mecánico. Ángulo de haz 2°.
- Protección contra el sobrecalentamiento
- Entrada de energía: 100-240 V, 50/60 Hz
- Consumo: 300W
- Nivel IP: IP20
- Balastro magnético y fuente de alimentación AC/Dc g

1.5 Cableado de señal DMX

Utilice un cable que cumpla con las especificaciones EIA RS-485: 2 polos trenzados, blindados, impedancia característica de 120 ohmios, 22-24 AWG, baja capacidad. No utilice un cable de micrófono u otro cable con características diferentes a las especificadas. Las conexiones de los extremos se deben realizar mediante conectores XLR tipo 3 o 5 pines macho/hembra. Se debe insertar un enchufe de terminación en el último proyector con una resistencia de 120 Ohm (mínimo 1/4 W) entre las terminales 2 y 3.

IMPORTANTE: Los cables no deben hacer contacto entre sí ni con la carcasa metálica de los conectores. La carcasa en sí debe estar conectada a la malla de blindaje y al pin 1 de los



Figura 1 Conexión de cableado de señal DMX

1.6 Colgado (Opcional)

Este equipo se puede posicionar y fijar mediante abrazadera en todas las direcciones del escenario. El sistema de bloqueo facilita la fijación al soporte.

¡Atención! Se necesitan dos abrazaderas para fijar el equipo. Cada abrazadera está bloqueada por sujetador de 1/4". El sujetador solo se puede bloquear en el sentido de las agujas del reloj.

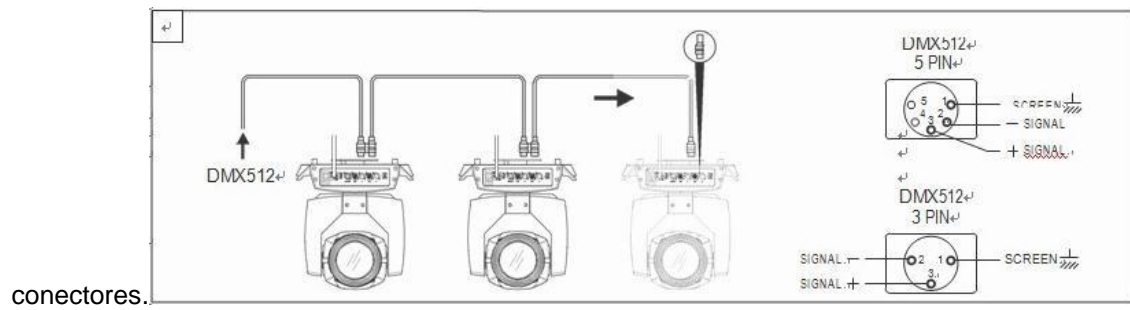
¡Atención! Fije una cuerda de seguridad al orificio adicional de la pieza lateral de aluminio. El accesorio secundario no puede colgarse del asa de entrega. Pellizque el equipo en el soporte. Compruebe si la abrazadera de montaje (sin incluir la del interior) está dañada o no. Si pesa diez veces el peso del equipo. Asegúrese de que la arquitectura pueda soportar diez veces el peso de todos los equipos, abrazaderas, cableados y otros accesorios adicionales.

- Los tornillos de sujeción deben fijarse firmemente. Tome un tornillo M12 (grado 8.8 o superior) para sujetar el soporte y luego atornille las tuercas.
- Nivele los dos puntos de suspensión en la parte inferior de la abrazadera. Inserte el sujetador hasta el fondo, bloquee las dos palancas girando 1/4 en el sentido de las agujas del reloj; luego instale otra abrazadera.
- Instálelo en una cuerda de seguridad que soporte al menos diez veces el peso del equipo. El terminal del accesorio está diseñado para abrazaderas.
- Asegúrese de que el bloqueo de giro/inclinación esté desbloqueado o no. Mantenga la distancia de más de 1 m desde el equipo hasta material inflamable o fuente de luz.

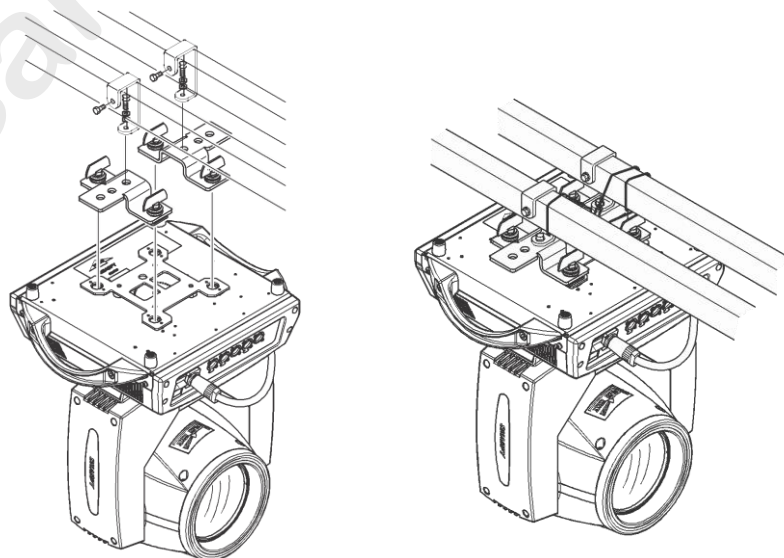

1.7 Descripción de Botones

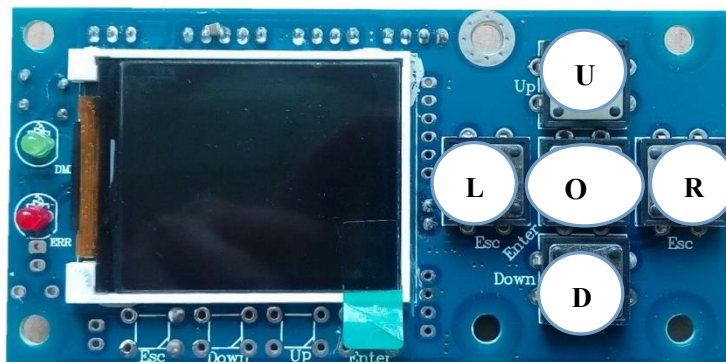

Los botones izquierdo y derecho hacen lo mismo: volver a la pantalla anterior

Teclas arriba y "abajo": seleccionar, editar

Tecla OK: realiza funciones, comienza a editar y sale de la edición

Botón ON/OFF: enciende o apaga el equipo.

Capítulo 2 Panel de Operación

El siguiente es un ejemplo del uso de pulsaciones de teclas:

1. Si la interfaz actual no es la principal, presione el botón "Salir" (una o más veces) para volver a la interfaz principal
2. En la interfaz principal, presione el botón "Confirmar" para ingresar a la configuración del menú.
3. En la página del menú de primer nivel, presione "Arriba" o "Abajo" para seleccionar "Configuración del sistema"
4. Presione "OK" para ingresar a "Configuración del sistema"
5. Presione "Arriba" o "Abajo" para seleccionar "Dirección DMX"
6. Presione "OK" para ingresar "Dirección DMX"
7. Presione "Arriba" o "Abajo" para modificar el valor de la dirección DMX.
8. Presione "OK" para confirmar el código de dirección DMX.
9. Pulse "Salir" para volver a la página de inicio.

2.1 Interfase

OPCION	FUNCIONES	VALOR	DESCRIPCION
ADDRES	PREV	1-512	CAMBIAR EL VALOR DE CANAL HACIA ABAJO
	NEXT	1-512	CAMBIAR EL VALOR DE CANAL HACIA ARRIBA
	CHANNEL	18-22	MODO DE 18 O 22 CANALES
MODE	DMX	ESCLAVO	RECIBE SEÑAL DE OTRO EQUIPO O DE UN CONTROL DMX
	AUTO RUN	ON/OFF	TRABAJA AUTOMATICAMENTE CON ESCENAS GRABADAS
	SOUND CTRL	ON/OFF	TRABAJA A BASE DE SONIDOS Y VIBRACIONES
	SCENE MODE		TRABAJA CON LAS ESCENAS PERSONALIZADAS
	M/S CHOOSE	ESCLAVO/MAESTRO	PUEDE TRABAJAR EN MODO MAESTRO O ESCLAVO
	LIGHT SWITCH	ON/OFF	LAMPARA PRENDIDA O APAGADA
DISP	IDIOMA	CHINO/INGLES	CAMBIO DE IDIOMA
	SCREEN SABER	1/2/3/OFF	SALVAPANTALLAS
	SCREEN ROT	ON/OFF	ROTACION DE PANTALLA 180°
	DMX INDICATE	01/02/2003	ENCENDIDO DEL LEDS INDICADOR DE DMX
	SCREEN LIGHT	01-oct	LUMINOSIDAD DE LA PANTALLA
SCENE	SE PUEDE PERSONALIZAR HASTA 10 ESCENAS DIFERENTES		
ADVANCE	PAN INVERT	ON/OFF	MOVIMIENTO DE PAN INVERSO
	TILT INVERT	ON/OFF	MOVIMIENTO DE TILT INVERSO
	P/T RECTIFY	ON/OFF	OFF: DESACTIVAR RECTIFICACION ON: HABILITAR RECTIFICACION POR DEFECTO

	PAN OFFSET	1 AL 10	DESPLAZAMIENTO DE PAN: ESTABLEZCA LA POSICION ORIGINAL DE PAN, PREDETERMINADO:10
	TILT OFFSET	1 AL 10	DESPLAZAMIENTO DE TILT: ESTABLEZCA LA POSICION ORIGINAL DE TILT, PREDETERMINADO:10
	DATA HOLD	ON/OFF	OFF CUANDO NO HAY SEÑAL DE DMX REGRESE A LA POSICION MEDIA (POR DEFECTO) ON : CUANDO NO HAY SEÑAL DE DMX, DETENGASE EN LA POSICION FINAL
	SCENE TIME	1-255	TIEMPO DE DURACION DE UNA ESCENA PERSONALIZADA
	LAMP WHEN	ON/MANUAL/RSTDONE	ON : ENCIENDE LA LAMPARA CUANDO SE ENCIENDE MANUAL : ENCIENDE MANUALMENTE LA LAMPARA RSTDONE : ENCIENDE LA LAMPARA DESPUES DE REINICIO
	RESET	ON/OFF	RESETEO DEL EQUIPO
	FACTORY SETTING		RESTAURE TODOS LOS PARAMETROS A LA CONFIGURACION DE FABRICA
STAT	STEPPER INFO		VALORES DE MOVIMIENTOS PASO A PASO
	ERROR LOGGING		MUESTRA LOS ERRORES
	FIXTURE STATUS		ESTADO DE LOS SENSORES
	VERSION		VERSION DE LA LAMPARA
	LIGHT TIME		HORAS ACUMULADAS DE OPERACIÓN DE LA LAMPARA
	TOTAL TIME		HORAS ACUMULADAS DE OPERACIÓN

Capítulo 3 Descripción del canal

3.1 Tabla de canales

DMX: 18 CH.

CANAL	NOMBRE	VALORES DMX	DESCRIPCION
1	COLOR	0-3	ABIERTO
		4-8	ABIERTO+ROJO
		9-12	ROJO
		13-17	ROJO+AMARILLO
		18-21	AMARILLO
		22-26	AMARILLO+AZUL
		27-31	AZUL
		32-35	AZUL+VERDE
		36-40	VERDE
		41-44	VERDE+AMARILLO
		45-49	AMARILLO
		50-53	AMARILLO+NARANJA
		54-58	NARANJA
		59-63	NARANJA+VERDE LIMA
		64-67	VERDE LIMA
		68-72	VERDE LIMA + MAGENTA
		73-76	MAGENTA
		77-81	MAGENTA + AZUL
		82-85	AZUL
		86-90	AZUL + CTO
		91-95	CTO
		96-99	CTO + NARANJA
		100-104	NARANJA
		105-108	NARANJA + ROSA
109-113	ROSA		
114-117	ROSA + CTB 1800		
118-122	CTB 1800		
123-127	CTB 1800 + CTB 240		
128-218	AVANZA EL ARCO IRIS DE RÁPIDO A LENTO		
219-255	ARCO IRIS AL REVÉS DE LENTO A RÁPIDO		
2	ESTROBO	0-3	CERCA

		4-103	DESVANECIMIENTO LENTO A RÁPIDO
		104-107	ABIERTO
		108-207	ESTROBO ABIERTO DE LENTO A RÁPIDO
		208-212	ABIERTO
		213-251	ESTROBO DE LENTO A RÁPIDO
		252-255	ABIERTO
3	DIMMER	0~255	INTENSIDAD DEL ATENUADOR DE 0% A 100%
4	GOBO	0-7	BLANCO
		8-16	GOBO1
		17-24	GOBO2
		25-33	GOBO3
		34-41	GOBO4
		42-50	GOBO5
		51-58	GOBO6
		59-67	GOBO7
		68-75	GOBO8
		76-84	GOBO9
		85-92	GOBO10
		93-101	GOBO11
		102-109	GOBO12
		110-118	GOBO13
119-127	GOBO 14		
		128-191	ROTACION HACIA LA DERECHA RAPIDO A LENTO
		192-255	ROTACIÓN HACIA LA IZQUIERDA DE LENTO A RÁPIDO
5	PRISMA	0-127	CERRAR PRISMA
		128-255	INSERTAR PRISMA
6	PRISMA.ROT	0-127	0~400 GRADOS
		128-187	ROTACIÓN DERECHA DE RÁPIDO A LENTO
		188-195	DETENER
		196-255	ROTACIÓN IZQUIERDA DE LENTO A RÁPIDO
7	ARCOIRIS	0-127	
		128-255	INSERTAR ARCOIRIS
8	FROST	0~127	
		128~255	INSERTAR FROST
9	FOCUS	0~255	AMPLIAR DE GRANDE A PEQUEÑO
10	PAN	0~255	MOVIMIENTO PANORÁMICO EN 540

11	PAN FINO	0~255	MOVIMIENTO DE INCLINACIÓN EN 270
12	TILT	0~255	CONTROL PRECISO DEL MOVIMIENTO DEL PAN.
13	TILT FINO	0~255	CONTROL FINO DEL MOVIMIENTO DE INCLINACIÓN.
14	FUNCIÓN MACRO	0~255	ACTIVAR MACROS
15	REINICIAR	100-105	LÁMPARA APAGADA (MÁS DE 3 SEGUNDOS)
		200-205	LÁMPARA ENCENDIDA (MÁS DE 3 SEGUNDOS)
		210-215	RESTABLECER XY (MÁS DE 3 SEGUNDOS)
		220-235	RESTABLECER EFECTO MOTO (MÁS DE 3 SEGUNDOS)
		240-255	RESTABLECER TODO (MÁS DE 3 SEGUNDOS)
16	CONTROL LÁMPARA	200-205	ABIERTO
		26-100	CERRAR
17	MACROS ARO LED	0-255	EFECTO DE ARO LED
18	VELOCIDAD MACROS ARO LED	0-255	LENTO A RÁPIDO



SUPER
bright & loud



www.superbright.com.mx

PROFESSIONAL LIGHTING